

Savi™ Office WO200
Schnurloses Headset-System
mit optionalem HL10™-Telefonhörer-Lifter
Bedienungsanleitung

Willkommen

Vielen Dank, dass Sie sich für den Kauf eines Plantronics-Produkts entschieden haben. Diese Bedienungsanleitung enthält Anweisungen zur Installation und Nutzung des schnurlosen Headset-Systems WO200 (WO1 Basisstation und WH200/WH210 Headset). Die Broschüre Wichtige **Sicherheitshinweise** enthält wichtige Sicherheitsinformationen, die Sie vor der Installation oder Verwendung des Produkts beachten sollten.

**Eine animierte Installationsanleitung
finden Sie auf der CD**

Inhalt

1 Packungsinhalt und Produktmerkmale	4
1.1 Savi-Basisstation	4
1.2 Savi-Headset	5
1.3 HL10-Telefonhörer-Lifter (optional)	6
2 Installieren der Basisstation	7
2.1 Ladehalterung an der Basisstation anbringen	7
2.2 Basisstation an das Festnetztelefon anschließen....	7
2.3 Basisstation an eine Stromquelle anschließen	7
2.4 Basisstation aufstellen	7
3 Einrichten des Headsets	8
3.1 Headset anpassen	8
3.2 Headset in die Ladestation einsetzen und laden....	8
4 Konfiguration und Testanruf	9
4.1 Konfiguration überprüfen	9
4.2 Testanruf mit dem Festnetztelefon durchführen	9
5 Einrichten des Telefonhörer-Lifters (optional)	10
5.1 Telefonhörer-Lifter installieren	10
5.2 Kein Wählton.....	10
5.3 Zubehör (falls erforderlich).....	11
6 Einrichten des PCs	12
6.1 USB-Kabel anschließen.....	12
6.2 PerSono Suite-Software installieren	12
6.3 Testanruf mit dem Computer durchführen.....	12
7 Verwenden des professionellen schnurlosen Headset-Systems Savi Office	13
Headset einschalten	13
Anrufe mit dem Festnetztelefon tätigen, annehmen und beenden.....	13
Anrufe mit dem Computer tätigen, annehmen und beenden.....	14
Zwischen Festnetztelefon- und Computer-Audio umschalten	14
Festnetztelefon- und Computer-Audio kombinieren	14
Headset stummschalten	15
Haupt-Headset anmelden.....	15
Telefonkonferenzen mit bis zu drei zusätzlichen Headsets	15
Standardleitung zu Festnetztelefon oder PC einrichten	16
Over-the-Air-Anmeldung ein- bzw. ausschalten	16
Reichweite festlegen.....	16
Anmeldung beenden.....	16
Headset in den Ruhezustand versetzen	16
Leuchtanzeige der Anmeldetaste	16
Leuchtanzeigen der Festnetz- und PC-Sprechtasten	16
Sprechzeit.....	17
Festnetz- und PC-Sprechtasten „Verhaltensregeln“	17
Funktionen der Gesprächstaste am Headset.....	17
Headset-Leuchtanzeige.....	17
Headset-Töne	17
8 PerSono Suite-Software	18
Klangeinstellung	18
Softphone-Unterstützung	20
Einstellungsanzeige für Headset und Basisstation	21
Hilfe zu Einstellungen der Basisstation.....	22
Bildschirm zur PC-Steuerung	24
Erweiterte Einstellungen	24
Sicherheitsanzeige.....	24
Support-Anzeige.....	25
Updates	25
9 Fehlerbehebung und allgemeine Fragen	26

1 Packungsinhalt und Produktmerkmale

1.1 Savi WO1-Basisstation

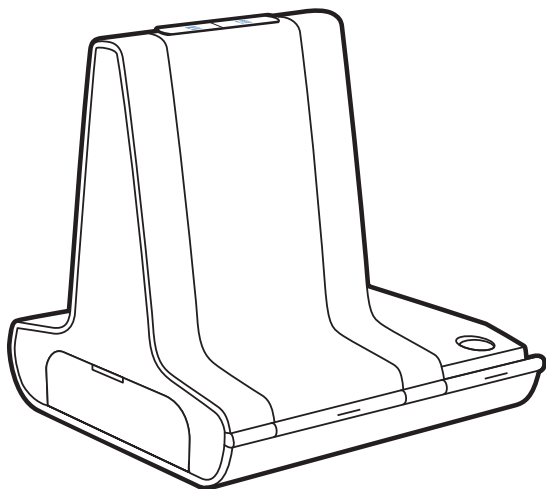

Basisstation

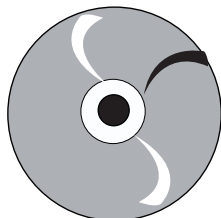

CD enthält:

- PerSono® Suite™ Software
- Animierte Installationsanleitung
- Vollständiges Benutzerhandbuch

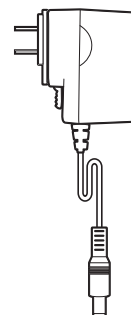

Basisnetzgerät

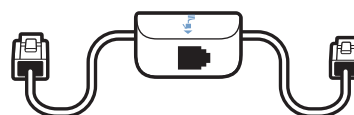

Kabel für die
Telefonschnittstelle

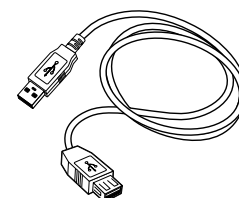

USB-Kabel

Funktionen der Savi WO1-Basisstation

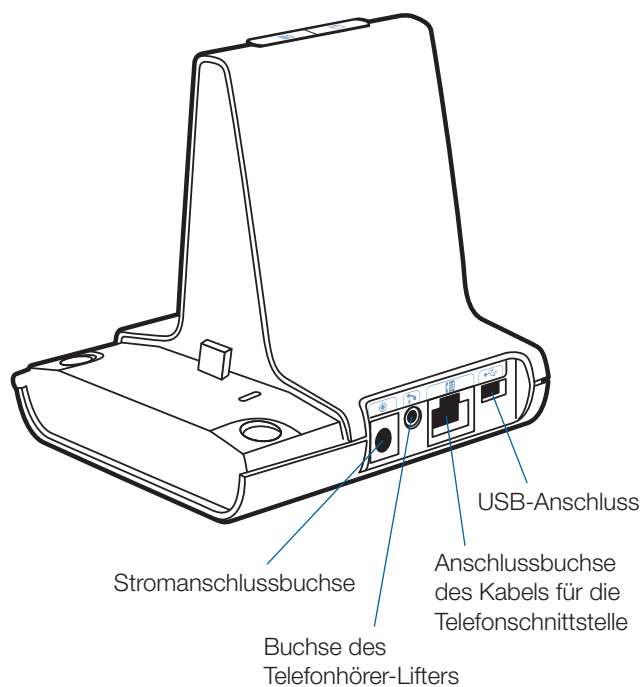
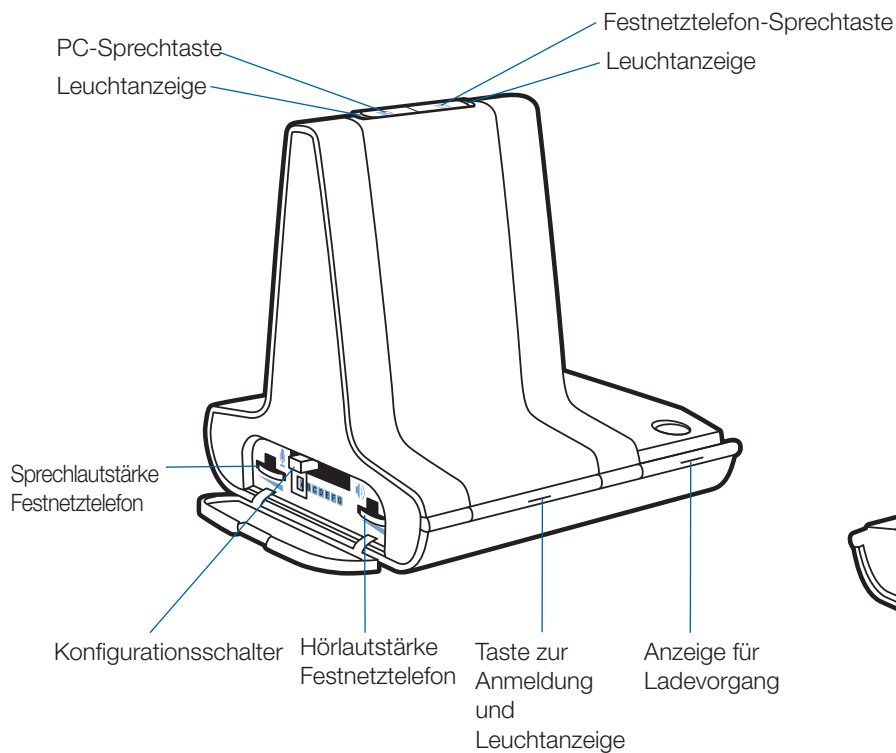

1.2 Savi WH200/WH210-Headset

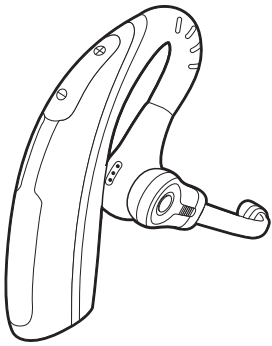

Headset mit bereits angebrachtem Ohrstöpsel

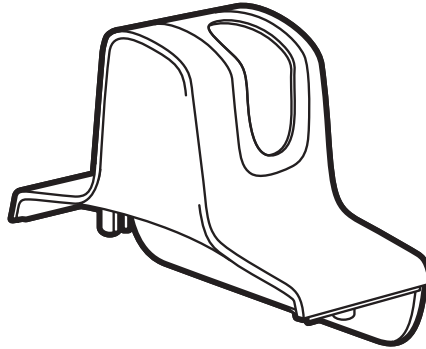

Ladehalterung



Ohrstöpsel

Funktionen des Savi WH200/WH210-Headsets

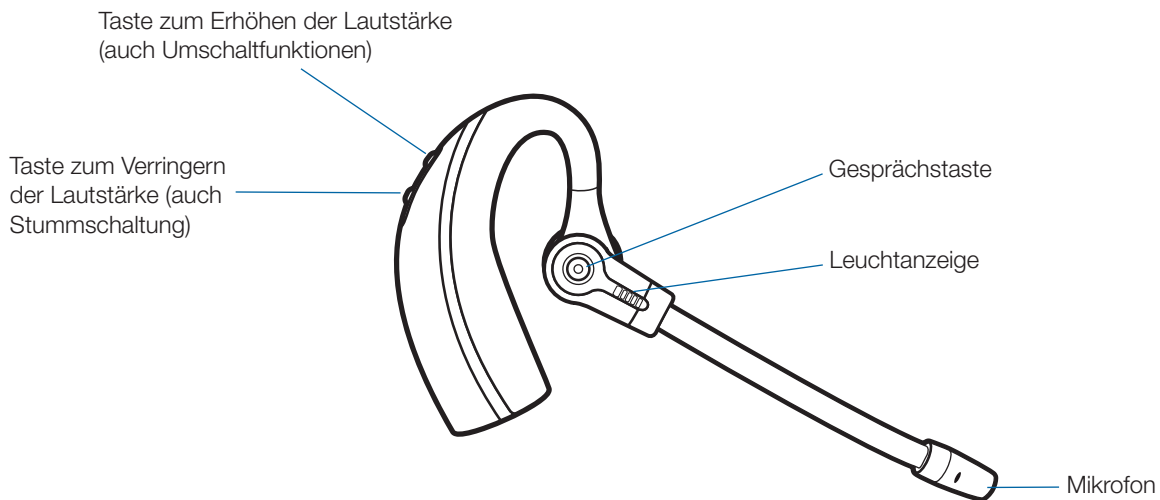

1.3 HL10-Telefonhörer-Lifter (optional)

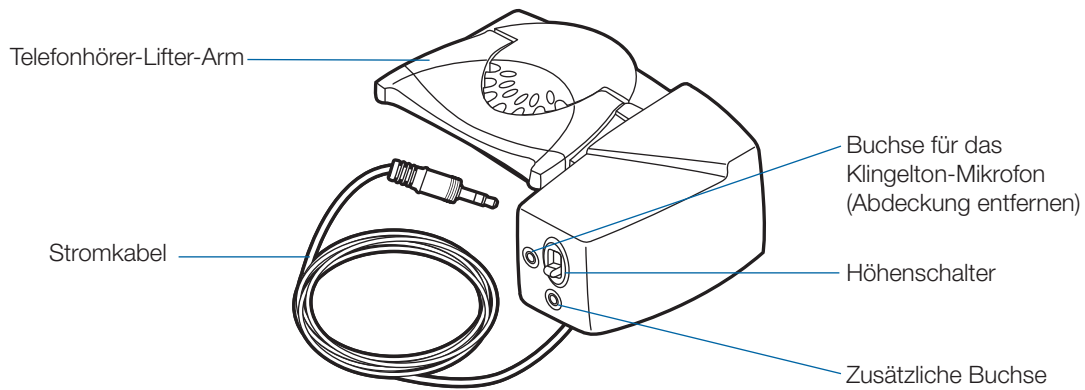

HL10-Telefonhörer-Lifter

HL10-Telefonhörer-Lifter-Zubehör (falls erforderlich)

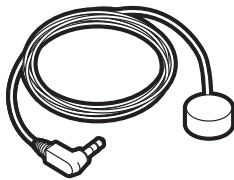

Klingelton-Mikrofon

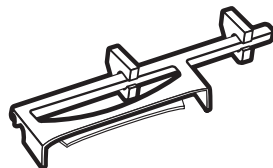

Verlängerungsarm



Nur bei Nortel
i2004-Telefonen

2 Installieren der Basisstation

2.1 Anbringen der Ladehalterung an der Basisstation

- 1 Verbinden Sie die Ladehalterung des Headsets mit der Basisstation. Drücken Sie fest auf die Halterung, bis sie hörbar einrastet.

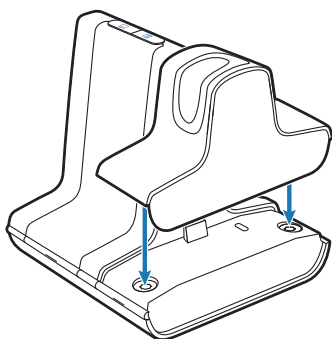

2.2 Anschließen der Basisstation an das Festnetztelefon

- 1 Verbinden Sie das Kabel für die Telefonschnittstelle mit der Anschlussbuchse für die Telefonschnittstelle an der Basisstation.
- 2 Trennen Sie das Kabel zwischen Hörer und Festnetztelefon vom Telefon.
- 3 Verbinden Sie das Telefonschnittstellenkabel mit der nun frei gewordenen Telefonhörerbuchse Ihres Telefons.
- 4 Verbinden Sie das Kabel, mit dem der Hörer am Telefon angeschlossen ist, mit der Anschlussbuchse der Telefonschnittstelle.
- 5 Legen Sie den Hörer zurück auf die Halterung.

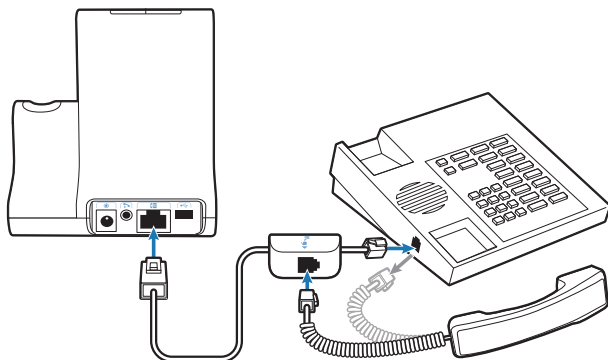

HINWEIS Falls Ihr Telefon einen bereits eingebauten Anschluss für ein Headset besitzt, sollten Sie diesen nur benutzen, wenn Sie den HL-10-Telefon-Lifter nicht einsetzen möchten. Bei dieser Konfiguration müssen Sie sowohl die Headset-Taste Ihres Telefons als auch die Gesprächstaste des Headsets drücken, um Anrufe anzunehmen oder zu beenden.

2.3 Anschließen der Basisstation an eine Stromquelle

- 1 Verbinden Sie das Basisnetzgerät mit der Stromanschlussbuchse der Basisstation.
- 2 Verbinden Sie das Netzgerät mit der Steckdose.

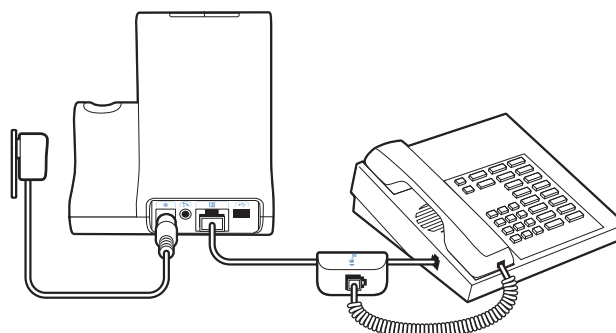

2.4 Basisstation aufstellen

Der empfohlene Mindestabstand zwischen Festnetztelefon und Basisstation beträgt ca. 15 cm.

Der empfohlene Mindestabstand zwischen Basisstation und Computer beträgt ca. 30 cm. Eine falsche Positionierung kann zu Störgeräuschen und Interferenzen führen.

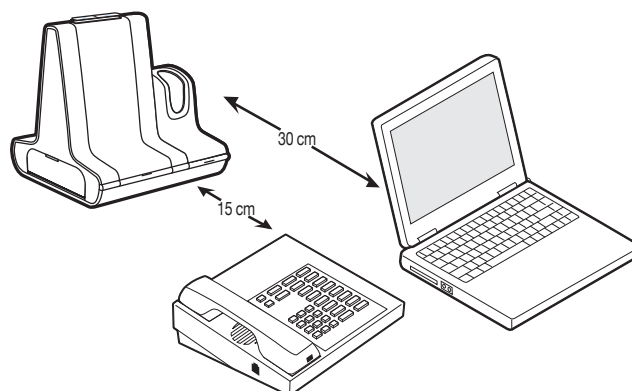

3 Einrichten des Headsets

3.1 Headset anpassen

Ein bereits angebrachter Ohrstöpsel ist im Lieferumfang des Headsets enthalten. Einen anderen Ohrstöpsel können Sie wie folgt anbringen:

- 1 Entfernen Sie den bereits angebrachten Ohrstöpsel, indem Sie ihn nach innen drücken, ihn im Uhrzeigersinn drehen und anschließend fest daran ziehen.

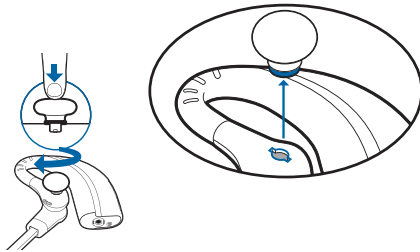

- 2 Wählen Sie den Ohrstöpsel aus, der Ihnen am besten passt. Richten Sie den Headset-Halter zur Kerbe am Headset aus. Drücken Sie ihn fest nach innen und drehen Sie ihn entgegen dem Uhrzeigersinn.

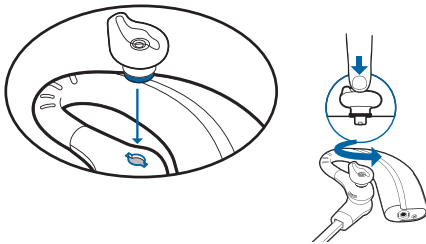

HINWEIS Stellen Sie beim Anbringen eines Gel-Ohrstöpsels sicher, dass der erhöhte Teil des Ohrstöpsels zur gewölbten Oberfläche des Headsets hin ausgerichtet ist (siehe Abbildung).

- 3 Schieben Sie das Headset über das Ohr nach hinten und drücken Sie es anschließend vorsichtig gegen Ihr Ohr.

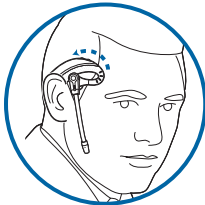

- 4 Bewegen Sie den Mikrofonarm, bis das Mikrofon in Richtung Mund zeigt.

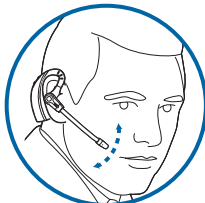

- 5 Das Headset kann auch links getragen werden. Im Folgenden finden Sie eine Anleitung, wie Sie das Headset für diese Tragevariante umstellen können:

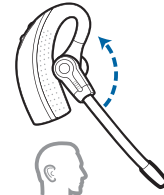

- a. Klappen Sie den Mikrofonarm nach oben.
- b. Drehen Sie den Mikrofonarm herum.

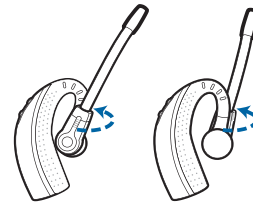

- c. Klappen Sie den Mikrofonarm nach unten.

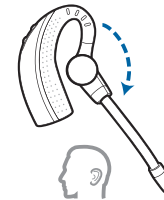

3.2 Headset einsetzen und aufladen

- 1 Drücken Sie das Headset leicht in die Ladestation. Die Anzeige für den Ladevorgang an der Basisstation blinkt grün, wenn die Headset-Akkus geladen werden.
- 2 Laden Sie das Gerät vor der ersten Anwendung mindestens 20 Minuten auf. Es dauert 3 Stunden, bis es vollständig aufgeladen ist. Die Leuchtanzeige leuchtet anschließend konstant grün.

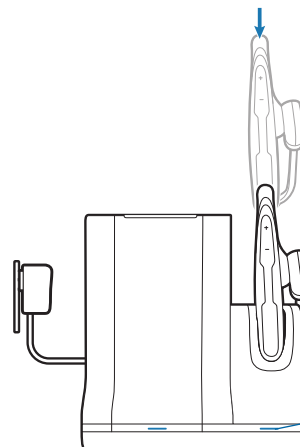

LADEZEIT	
20 Minuten	
Mindestladezeit vor der ersten Inbetriebnahme	
3 Stunden	
Vollständige Aufladung	

Anzeige für Ladevorgang

4 Konfiguration und Testanruf

4.1 Checking Configuration

- 1 Falls Ihr Telefon über einen Lautstärkeregler verfügt, stellen Sie diesen auf eine mittlere Lautstärke ein.
- 2 Stellen Sie sicher, dass der Konfigurationsschalter an der Basisstation auf „A“ gestellt ist und dass die Sprech- sowie die Hörlautstärke des Festnetztelefons auf „3“ gestellt sind.

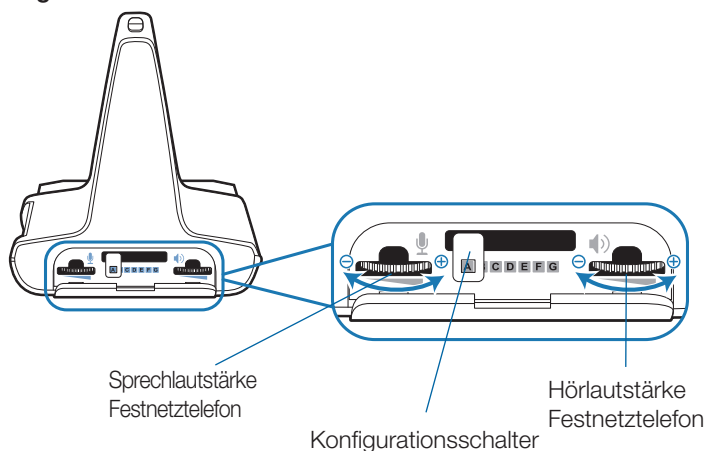

HINWEIS Bei den meisten Telefonen klingen diese Werkseinstellungen am besten.

- 3 Drücken Sie die Gesprächstaste am Headset.
- 4 Heben Sie den Hörer von der Festnetzstation ab.
- 5 Warten Sie auf den Wählton. Wenn sich der Wählton normal anhört, drücken Sie die Gesprächstaste am Headset und fahren Sie mit Schritt 6 „Testanruf mit dem Festnetztelefon durchführen“ fort.
- 6 Sie können die Feinabstimmung der Hörlautstärke auch am Headset vornehmen, indem Sie auf die Taste zum Erhöhen [+] bzw. Verringern [-] der Lautstärke drücken.

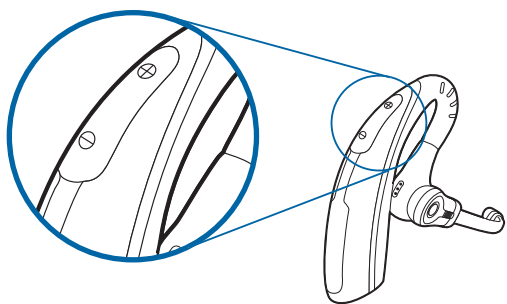

- 7 Falls der Wählton immer noch nicht deutlich zu hören ist, stellen Sie den Konfigurationsschalter so lange ein, bis der Wählton optimal klingt.

HINWEIS Für Ihr Telefon können verschiedene Einstellungen funktionieren, es gibt jedoch nur eine optimale Einstellung.

- 8 Drücken Sie die Gesprächstaste am Headset, um die Konfiguration abzuschließen.
- 9 Legen Sie den Hörer wieder auf die Festnetzstation.

4.2 Testanruf mit dem Festnetztelefon durchführen

- 1 Falls Ihr Festnetztelefon über einen Lautstärkeregler verfügt, stellen Sie diesen auf mittlere Lautstärke ein.
- 2 Wenn Sie das Headset aufgesetzt haben, drücken Sie die Gesprächstaste am Headset.
- 3 Heben Sie den Hörer von der Festnetzstation ab.
- 4 Wählen Sie die Nummer mit dem Festnetztelefon.
- 5 Falls die Hörlautstärke zu laut oder zu leise ist, stellen Sie die Hörlautstärke am Headset ein, indem Sie auf die Taste zum Erhöhen [+] bzw. Verringern [-] der Lautstärke drücken.
- 6 Falls die Hörlautstärke immer noch zu laut oder zu leise ist, stellen Sie die Hörlautstärke des Festnetztelefons an der Basisstation ein. Eine zu hohe Lautstärke kann ein unangenehmes Echo verursachen.
- 7 Falls die Sprechlautstärke für Ihren Gesprächspartner zu laut oder zu leise ist, stellen Sie die Festnetztelefon-Sprechlautstärke an der Basisstation auf die optimale Einstellung für Ihren Gesprächspartner ein. Eine zu hohe Lautstärke kann ein unangenehmes Echo bei Ihnen und einen verzerrten Klang bei Ihrem Gesprächspartner verursachen.
- 8 Drücken Sie die Gesprächstaste am Headset, um den Testanruf zu beenden.
- 9 Legen Sie den Hörer wieder auf die Festnetzstation.



Verwenden Sie zu Ihrer eigenen Sicherheit Kopfhörer/Headsets nicht über längere Zeit mit hoher Lautstärke. Dies kann zu Gehörschäden führen. Stellen Sie den Ton immer auf gemäßigte Lautstärke ein. Weitere Informationen zu Headsets und zum Schutz des Gehörs finden Sie unter www.plantronics.com/healthandsafety.com/healthandsafety.

5 Einrichten des Telefonhörer-Lifters (optional)

5.1 Telefonhörer-Lifter installieren

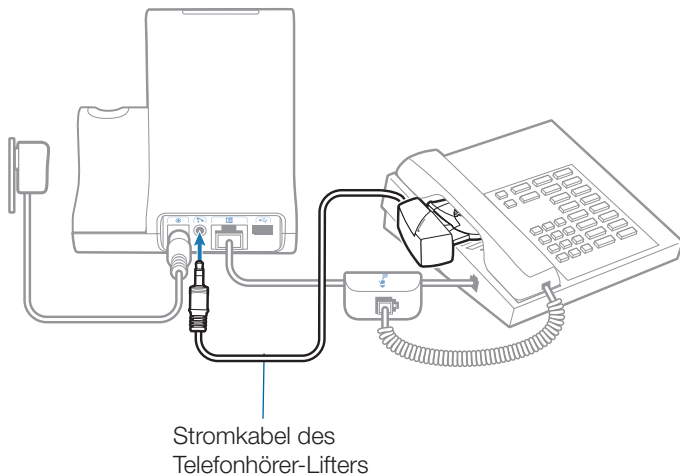

- 1 Drücken Sie das Stromkabel des Telefonhörer-Lifters vorsichtig in die Buchse des Telefonhörer-Lifters.
- 2 Schieben Sie, während Sie Ihr Headset tragen, den Arm des Telefonhörer-Lifters unter den Telefonhörer, bis die Lifter-Basis das Telefon seitlich berührt.
- 3 Schieben Sie den Telefonhörer-Lifter nach oben, bis er beinahe das Hörstück des Telefonhörers berührt.

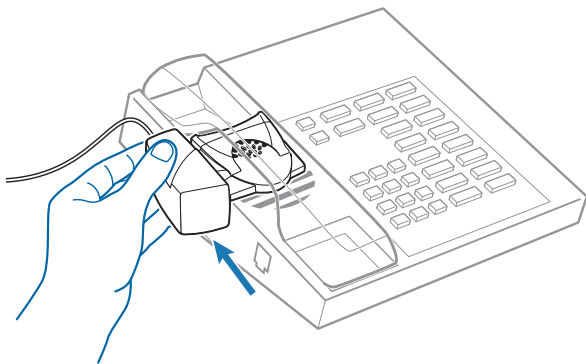

- 4 Drücken Sie die Gesprächstaste Ihres Headsets, um den Telefonhörer-Lifter zu aktivieren.
- 5 Wenn Sie einen Wählton hören, ist die Höhe des Telefonhörer-Lifters richtig eingestellt und benötigt keine weitere Anpassung.
- 6 Entfernen Sie die Schutzstreifen von den drei Klebestreifen an der Unterseite des Telefonhörer-Lifters.

- 7 Bringen Sie den Lifter vorsichtig auf dem Festnetztelefon in der vorher bestimmten Position an.
- 8 Drücken Sie ihn kurz an und kleben Sie ihn somit fest.

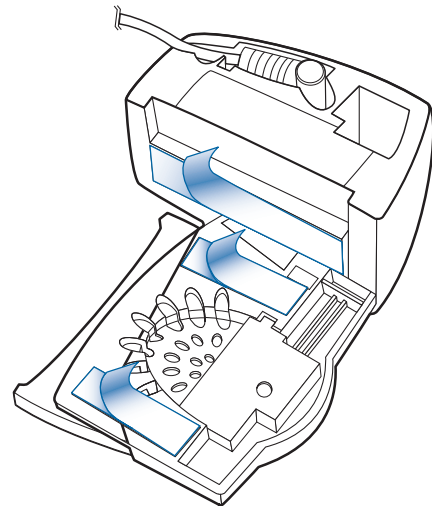

5.2 Kein Wählton

- 1 Falls Sie keinen Wählton hören, bringen Sie den Hörschalter des Telefonhörer-Lifters in die nächst höhere Position.

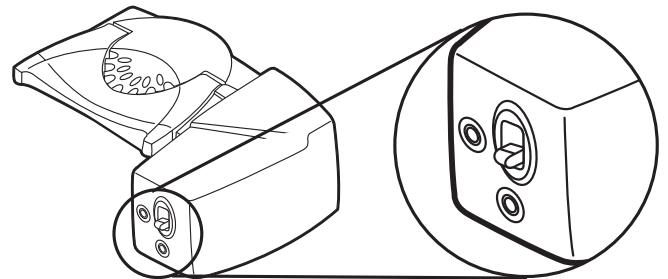

- 2 Wiederholen Sie die Schritte 2 bis 5 unter Abschnitt 5.1 falls nötig, bis Sie einen Wählton hören.
- 3 Sobald Sie einen Wählton hören, befestigen Sie den Telefonhörer-Lifter wie in den Schritten 6 bis 8 beschrieben.

5.3 Zubehör (falls erforderlich)

Verlängerungsarm

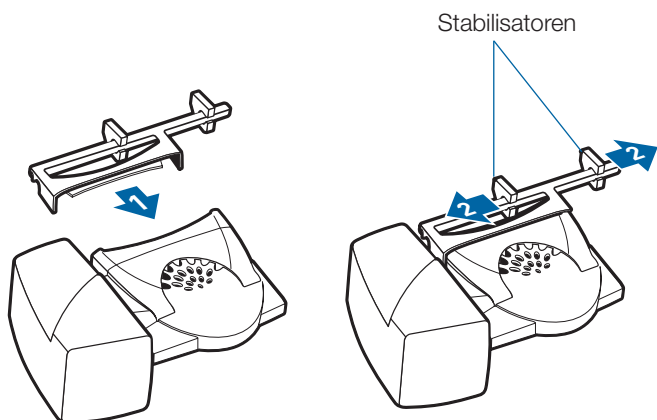

Verwenden Sie einen Verlängerungsarm, wenn der Telefonhörer-Lifter zum Ab- und Auflegen des Telefonhörers zusätzliche Stabilität benötigt.

- 1 Bringen Sie den Verlängerungsarm am Telefonhörer-Lifter an.**
- 2 Stabilisatoren können rechts und links angebracht werden.** Platzieren Sie die Stabilisatoren am Hörer so, dass Sie das Telefon gut erreichen können.

Klingelton-Mikrofon

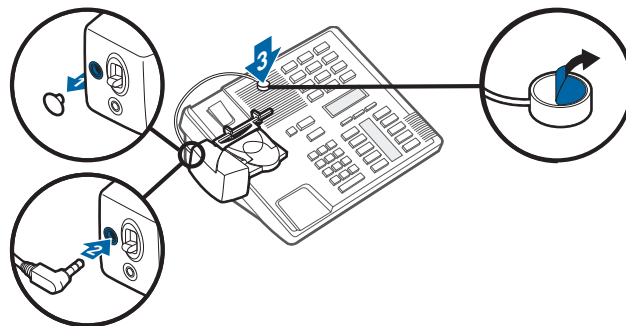

Verwenden Sie das Klingelton-Mikrofon nur, wenn sich der Telefonlautsprecher nicht direkt unter dem Telefonhörer befindet.

- 1 Entfernen Sie die Abdeckung der Buchse für das Klingelton-Mikrofon auf der Rückseite des Hörers.**
- 2 Schließen Sie den Stecker des Klingelton-Mikrofons an.**
- 3 Positionieren Sie das Klingelton-Mikrofon über dem Telefonlautsprecher.** Befestigen Sie es mit Klebeband.

Nur bei Nortel i2004-Telefonen

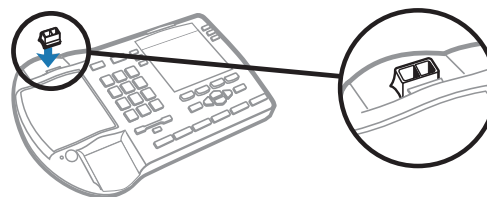

6 Einrichten des PCs

6.1 USB-Kabel anschließen

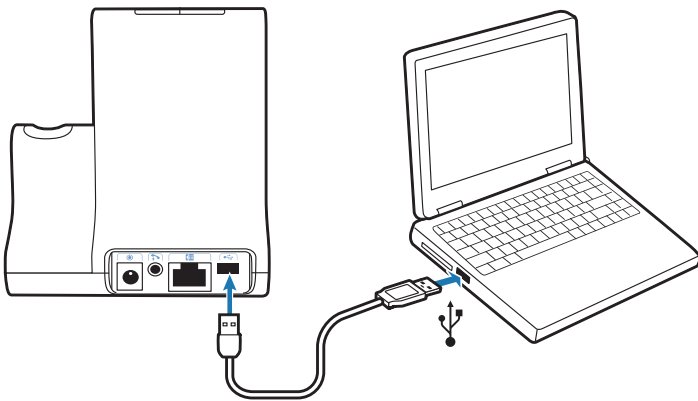

- 1 Verbinden Sie das USB-Kabel mit dem USB-Anschluss auf der Rückseite der Basisstation.
- 2 Verbinden Sie das andere Ende des USB-Kabels mit dem USB-Anschluss am Computer.

6.2 PerSono Suite-Software installieren

- 1 Wählen Sie in der animierten Installationsanleitung auf der CD **Schritt 6.2, PerSono Suite Software installieren, aus.**
- 2 Klicken Sie auf die Grafik mit der Aufschrift „PerSono Suite Software“.
- 3 Folgen Sie den Installationsanweisungen auf dem Bildschirm.

6.3 Testanruf mit dem Computer durchführen

- 1 **Vergewissern Sie sich, dass die PerSono Suite-Software auf Ihrem Computer funktioniert.** Dies wird durch ein Headset-Symbol im unteren rechten Bereich der Taskleiste angezeigt.



- 2 Wenn Sie das Headset aufgesetzt haben, drücken Sie die Sprechstaste des Computers an der Basisstation.
- 3 Wählen Sie die Nummer mithilfe der Softphone-Anwendung.
- 4 Stellen Sie die Hör- und Sprechlautstärke mithilfe des PCs wie folgt ein:

Windows® XP-Betriebssystem:

Öffnen Sie die Registerkarte „Stimme“ unter „Sounds und Audiogeräte“ in der Systemsteuerung Ihres PCs.

- Die Lautstärke für „Stimmenwiedergabe“ ist Ihre Empfangslautstärke.
- Die Lautstärke für „Stimmenaufnahme“ ist Ihre Sendelautstärke.

Windows Vista®-Betriebssystem:

Öffnen Sie die Registerkarte „Wiedergabe“ für die Hörlautstärke bzw. „Aufnahme“ für die Sprechlautstärke unter „Sound“ in der Systemsteuerung Ihres PCs.

- „Lautsprecherpegel“ ist Ihre Empfangslautstärke.
- „Mikrofonpegel“ ist Ihre Sendelautstärke.

- 5 Sie können eine Feinabstimmung der Hörlautstärke auch am Headset vornehmen, indem Sie auf die Taste zum Erhöhen [+] bzw. Verringern [-] der Lautstärke drücken.

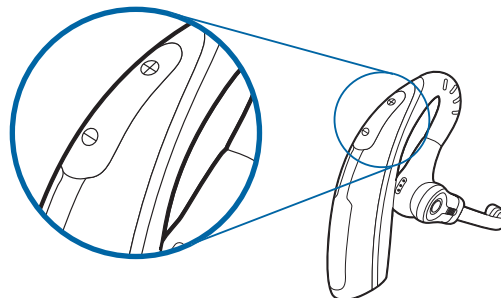

- 6 Um den Testanruf zu beenden, drücken Sie die Gesprächstaste am Headset.

7 Verwenden des schnurlosen Headset-Systems Savi Office

WICHTIG Es wird dringend empfohlen, die PerSono Suite-Software zu installieren. Ihr Savi Office-System funktioniert auch ohne diese Software, jedoch wird dadurch die Systemleistung eingeschränkt.

Headset einschalten

Beim Laden des Headset-Akkus ist das Headset automatisch eingeschaltet. Das Headset besitzt keinen eigenen Ein-/Ausschalter.

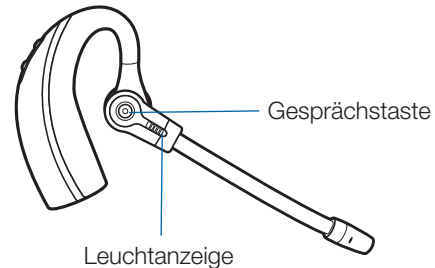

Tätigen, Annehmen und Beenden von Anrufen mit dem Festnetztelefon

	Telefone mit Telefonhörer-Lifter oder elektronischer Hörergabel	Telefone ohne Telefonhörer-Lifter oder elektronische Hörergabel
Um einen Anruf zu tätigen	<ol style="list-style-type: none">1. Drücken Sie kurz die Gesprächstaste an Ihrem Headset* oder die Sprechstaste des Festnetztelefons an der Basisstation2. Wählen Sie die Rufnummer	<ol style="list-style-type: none">1. Drücken Sie kurz die Gesprächstaste an Ihrem Headset* oder die Sprechstaste des Festnetztelefons an der Basisstation2. Nehmen Sie den Telefonhörer von der Halterung.**3. Wählen Sie die Rufnummer
Um einen Anruf anzunehmen	<ol style="list-style-type: none">1. Drücken Sie kurz die Gesprächstaste am Headset oder die Sprechstaste des Festnetztelefons an der Basisstation	<ol style="list-style-type: none">1. Drücken Sie kurz die Gesprächstaste am Headset oder die Sprechstaste des Festnetztelefons an der Basisstation2. Nehmen Sie den Telefonhörer von der Halterung**
Um einen Anruf zu beenden	<ol style="list-style-type: none">1. Drücken Sie kurz die Gesprächstaste am Headset oder die Sprechstaste des Festnetztelefons an der Basisstation	<ol style="list-style-type: none">1. Drücken Sie kurz die Gesprächstaste am Headset oder die Sprechstaste des Festnetztelefons an der Basisstation2. Legen Sie den Telefonhörer wieder auf die Halterung**

*Setzt voraus, dass Ihre Standardleitung auf Festnetztelefon eingestellt ist.

**Um Anrufe mit einem Festnetztelefon mit Headset-Taste und ohne Telefonhörer-Lifter zu tätigen, entgegenzunehmen oder zu beenden, müssen Sie die Headset-Taste des Festnetztelefons drücken, anstatt den Telefonhörer von der Halterung zu nehmen.

Anrufe mit dem Computer tätigen, annehmen und beenden

	Mit der PerSono Suite-Software*	Ohne die PerSono Suite-Software
Um einen Anruf zu tätigen	1. Wählen Sie die Nummer mithilfe der Softphone-Anwendung***	1. Drücken Sie kurz die Gesprächstaste an Ihrem Headset** oder die Sprechstaste des Computers an der Basisstation 2. Wählen Sie die Nummer mithilfe der Softphone-Anwendung
Um einen Anruf anzunehmen	1. Drücken Sie kurz die Gesprächstaste auf dem Headset oder die Sprechstaste des Computers an der Basisstation	1. Drücken Sie kurz die Gesprächstaste an Ihrem Headset** oder die Sprechstaste des Computers an der Basisstation 2. Nehmen Sie den Anruf mithilfe der Softphone-Anwendung an
Um einen Anruf zu beenden	1. Drücken Sie kurz die Gesprächstaste auf dem Headset oder die Sprechstaste des Computers an der Basisstation	1. Drücken Sie kurz die Gesprächstaste an Ihrem Headset** oder die Sprechstaste des Computers an der Basisstation 2. Beenden Sie den Anruf mithilfe der Softphone-Anwendung

*Setzt die Verwendung eines unterstützten Softphones voraus.

**Setzt voraus, dass Ihre Standardleitung auf Computer gesetzt ist.

*** Der automatische Aufbau der Audio-Verbindung zum PC bei ausgehenden Anrufen mit Microsoft Office Communicator wird nicht unterstützt.

Zwischen Festnetztelefon- und Computer-Audio umschalten

So können Sie zwischen Festnetztelefon- und Computer-Audio umschalten:

Headset	Basisstation	PerSono Suite-Software*
Halten Sie die Lautstärkentaste für die Erhöhung der Lautstärke mindestens 1,5 Sekunden lang gedrückt, bis die Leuchtanzeige der Sprechstaste des gewünschten Endgerätes an der Basisstation grün leuchtet.	Drücken Sie an der Basisstation kurz (weniger als eine Sekunde) auf die Sprechstaste des Gerätes, zu dem Sie wechseln möchten.	Klicken Sie auf das aktive (grüne) PC- oder Festnetzsymbol, um das entsprechende Gerät auf Halten zu schalten. Klicken Sie auf das andere, rote Symbol (auf Halten geschaltet), um das entsprechende Gerät zu aktivieren.

*Festnetztelefon- und Computer-Audio-Verbindungen müssen über das Headset oder die Basisstation hergestellt werden. Über den Klangeinstellungsbildschirm der PerSono Suite-Software kann keine Audio-Verbindung aufgebaut werden.

Festnetztelefon- und Computer-Audio kombinieren

So können Sie Festnetztelefon- und Computer-Audio kombinieren:

Basisstation	PerSono Suite-Software*
Halten Sie die Sprechstasten für Festnetztelefon und PC zusammen mindestens 1,5 Sekunden lang gedrückt, bis beide Leuchtanzeigen grün leuchten.	Sollte ein rotes Symbol angezeigt werden (auf Halten geschaltet), klicken Sie darauf, um es zu aktivieren. Wenn alle drei Symbole (Headset/Festnetztelefon/PC) grün leuchten und alle Pfeile grün sind, wurde die Audiowiedergabe aller Geräte kombiniert.

*Festnetztelefon- und Computer-Audio-Verbindungen müssen über das Headset oder die Basisstation hergestellt werden. Über den Klangeinstellungsbildschirm der PerSono Suite-Software kann keine Audio-Verbindung aufgebaut werden.

Headset stummschalten

So schalten Sie ein Headset stumm bzw. heben Sie die Stummschaltung wieder auf:

Headset	Basisstation	PerSono Suite-Software*
Halten Sie die Taste zum Verringern der Lautstärke mindestens 1,5 Sekunden lang gedrückt, bis die Leuchtanzeige der Sprechstaste an der Basisstation für den aktuellen Anruf rot leuchtet.	Drücken Sie kurz (weniger als eine Sekunde) auf die rote Festnetztelefon- oder PC-Sprechstaste an der Basisstation und die Stummschaltung des Headsets wird aufgehoben. Sie können ein Headset nicht über die Sprechstasten des Festnetztelefons oder des Computers stummschalten.	Klicken Sie auf das grüne Headset-Symbol. Das Headset-Symbol leuchtet jetzt rot und zeigt damit an, dass die Headset-Übertragung stummgeschaltet ist. Durch erneutes Klicken auf das Headset-Symbol wird die Stummschaltung wieder aufgehoben.

*Festnetztelefon- und Computer-Audio-Verbindungen müssen über das Headset oder die Basisstation hergestellt werden. Über den Klangeinstellungsbildschirm der PerSono Suite-Software kann keine Audio-Verbindung aufgebaut werden.

Haupt-Headset anmelden

Das Headset und die Basisstation werden ab Werk mit gegenseitiger Anmeldung geliefert. Falls ein neues Haupt-Headset an der Basisstation angemeldet werden muss, kann dies auf zweierlei Art erfolgen. Sie können ein Haupt-Headset an der Basisstation anmelden, wenn das Headset eingesetzt ist (sicheres Anmelden) oder wenn es nicht eingesetzt ist (Over-the-Air-Anmeldung). In beiden Fällen muss das System jedoch in Bereitschaft und nicht durch einen Anruf belegt sein.

Headset eingesetzt	Headset nicht eingesetzt
--------------------	--------------------------

Drücken Sie zweimal auf die Anmelde Taste an der Basisstation. Die Leuchtanzeige zur Anmeldung blinkt daraufhin rot und grün. Leuchtet die Leuchtanzeige ausschließlich grün, sind Headset und Basisstation aneinander angemeldet.

Drücken Sie zweimal auf die Anmelde Taste an der Basisstation. Die Leuchtanzeige zur Anmeldung blinkt daraufhin rot und grün. Drücken Sie die Taste zum Erhöhen der Lautstärke am Headset drei Sekunden lang, bis die Leuchtanzeige grün leuchtet. Leuchtet die Leuchtanzeige zur Anmeldung ausschließlich grün, sind Headset und Basisstation aneinander angemeldet.

HINWEIS Sollte beim Anmeldevorgang eine Zeitüberschreitung auftreten oder die Anmeldung fehlschlagen, leuchtet die Anzeige zur Anmeldung vier Sekunden lang rot und kehrt danach wieder in den vorherigen Status zurück. In diesem Fall versuchen Sie die Anmeldung erneut.

Konferenzen mit bis zu drei zusätzlichen Headsets

Während Sie telefonieren, können Sie der Basisstation bis zu drei zusätzliche Headsets hinzufügen, um Konferenzerufe zu tätigen. Beim Hinzufügen eines zusätzlichen Headsets zur Basisstation erscheint in der Anzeige der PerSono Suite-Software ein weiteres Headset-Symbol, das je nach Anzahl der angemeldeten Headsets die Zahl 1 bis 3 aufweist.

Andere Gesprächsteilnehmer können wie folgt an einer Konferenz teilnehmen:

1 Während Sie telefonieren:

a) Legen Sie das Headset des Gastes in die Ladehalterung des primären Benutzers.

ODER

b) Setzen Sie das Headset des Gastes in den Over-the-Air-Anmeldemodus, indem Sie die am Headset befindliche Taste zur Erhöhung der Lautstärke drei Sekunden lang drücken, bis die Leuchtanzeige grün leuchtet.

2 Drücken Sie kurz (weniger als eine Sekunde) die Anmelde Taste der Basisstation.

Die Leuchtanzeige zur Anmeldung blinkt daraufhin gelb und grün.

3 Danach leuchtet die Leuchtanzeige zur Anmeldung gelb und Sie hören einen Ton im Haupt-Headset, der anzeigt, dass ein Gast an der Konferenz teilnehmen möchte.

4 Wenn Sie nun die Gesprächstaste am Haupt-Headset innerhalb der nächsten fünf Sekunden betätigen, tritt der Gast der Konferenz bei.

Wenn Sie die Gesprächstaste nicht innerhalb der nächsten fünf Sekunden betätigen, wird die Anfrage auf einen Beitritt zur Konferenz abgelehnt und der Gast hört einen Fehlerton in seinem Headset.

5 Gäste können Telefonkonferenzen verlassen, indem sie ihre Gesprächstaste drücken.

Sollte dies der Fall sein, hören Sie einen kurzen Ton im Haupt-Headset. Dies geschieht bei jedem einzelnen Austritt aus der Telefonkonferenz.

Unten links in der Anzeige der PerSono Suite-Software können Sie erkennen, wie viele Headsets an der Basisstation angemeldet sind. Das erste Headset ist das Haupt-Headset. Die Zahlen der folgenden Headsets geben die Anzahl der Gäste-Headsets an, die an der Basisstation angemeldet sind. Das unten stehende Beispiel zeigt, dass erst ein, dann zwei und schließlich drei Gäste-Headsets zusätzlich zum Haupt-Headset an der Basisstation angemeldet sind.



Standardleitung zu Festnetztelefon oder PC einrichten

Im Lieferzustand ist das Savi Office-System standardmäßig so konfiguriert, dass das Festnetztelefon der Ausgangsleitung entspricht. Das bedeutet, dass jeder über die Gesprächstaste des Headsets eingeleitete Anruf die Audiofunktion des Festnetztelefons aktiviert. Sie können die standardmäßig eingestellte Ausgangsleitung mithilfe der Sprechstasten der Basisstation ändern.

Wenn das System betriebsbereit ist, drücken Sie die Sprechstaste des Festnetztelefons oder des Computers und halten Sie sie drei Sekunden lang gedrückt, um das Gerät auszuwählen, das Sie standardmäßig als Ausgangsleitung festlegen möchten. Zur Bestätigung der neuen Einstellung blinkt die Anzeige der Sprechstaste daraufhin vier Sekunden lang grün.

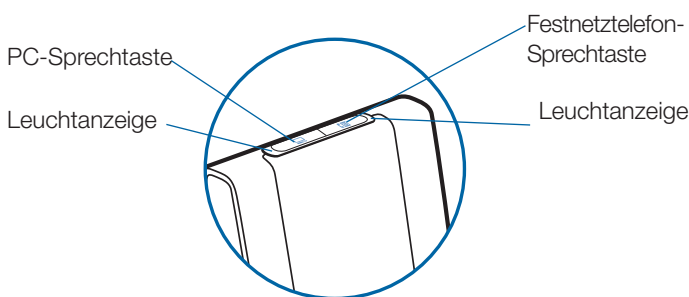

Over-the-Air-Anmeldung ein- bzw. ausschalten

Das Savi Office-System wird mit eingeschalteter Over-the-Air-Anmeldung ausgeliefert. Sie können diese ein- bzw. ausschalten, indem Sie die Taste zur Anmeldung an der Basisstation betätigen. Wenn das Headset **NICHT EINGESETZT** und das System betriebsbereit ist, drücken Sie die Taste zur Anmeldung drei Sekunden lang. Die Taste zur Anmeldung blinkt danach vier Sekunden lang grün, wenn die Over-the-Air-Anmeldung eingeschaltet ist, oder sie blinkt vier Sekunden lang rot, falls sie ausgeschaltet ist.

Reichweite festlegen

Wenn das Headset **EINGESETZT** und das System betriebsbereit ist, drücken Sie die Anmeldetaste drei Sekunden lang. Sowohl die Sprechstaste des Festnetztelefons als auch die des Computers blinken grün, wenn die Reichweite auf das Maximum eingestellt ist. Wenn die Anmeldetaste erneut drei Sekunden lang gedrückt wird, blinken die Sprechstasten gelb (mittlere Reichweite). Wenn die Anmeldetaste erneut drei Sekunden lang gedrückt wird, blinken die Sprechstasten rot (geringe Reichweite).

Anmeldung beenden

Befindet sich die Basisstation im Anmeldemodus (für sicheres Anmelden oder bei Over-the-Air-Anmeldung) und Sie möchten die Suche nach einem Headset beenden, drücken Sie die Taste zur Anmeldung einfach erneut. Die Leuchtanzeige für die Anmeldung leuchtet daraufhin vier Sekunden lang rot und geht danach wieder in den vorherigen Status zurück.

Versetzen des Headsets in den Ruhezustand

Sollten Sie das Headset längere Zeit nicht verwenden, können Sie es in den Ruhezustand versetzen, indem Sie die Gesprächstaste drei Sekunden lang drücken. Achten Sie darauf, dass das Headset dabei nicht verwendet wird. Sie können das Headset wieder aktivieren, indem Sie die Gesprächstaste erneut kurz drücken. Drücken Sie erneut auf die Gesprächstaste am Headset, um den Ruhemodus zu beenden.

Leuchtanzeige der Anmeldetaste

Haupt-Headset an Basisstation angemeldet	Leuchtet grün auf angemeldet
Basisstation im Haupt-Anmeldemodus	Blinkt rot und grün
Basisstation in Konferenz mit zusätzlichem Headset	Blinkt gelb und grün
Aktive Telefonkonferenz mit angemeldetem Gast-Headset	Leuchtet gelb auf

Leuchtanzeigen der Festnetz- und PC-Sprechstasten

Keine aktive Audio-Verbindung	Aus
Eingehender Anruf	Blinkt grün
Aktive Audio-Verbindung	Leuchtet grün auf
Haupt-Headset stummgeschaltet	Leuchtet rot auf
Anruf wird gehalten	Blinkt rot
Audio-Verbindung wird gesucht*	Leuchtet gelb auf

*Wenn eine Verbindung von der Basisstation eingeleitet wird, leuchtet die Sprechstaste gelb, bis eine Verbindung hergestellt ist. Dieser Vorgang kann mehrere Sekunden dauern, insbesondere bei Breitband-Audio und/oder in Umgebungen mit mittlerer bis starker Bebauung. Wenn die Sprechstaste bei gelb leuchtender Anzeige gedrückt wird, wird die Suche nach einer Audio-Verbindung abgebrochen.

Sprechzeit

Das System Savi Office WO200 bietet eine Sprechzeit von bis zu 6 Stunden. Die Sprechzeit ist kürzer, wenn das Gerät im Breitbandmodus betrieben und/oder das Headset durchgängig in großer Entfernung von der Basisstation benutzt wird.

Festnetz- und PC-Sprechtasten „Verhaltensregeln“

Tastenstatus (Leuchtanzeige)	Wenn Taste gedrückt wurde
Aus	Leuchtet grün auf
Blinkt grün	Leuchtet grün auf
Leuchtet grün auf	Aus
Leuchtet rot auf	Leuchtet grün auf
Blinkt rot	Leuchtet grün auf

HINWEIS Wenn in einem beliebigen Betriebsmodus die Sprechtasten von PC und Festnetztelefon 1,5 Sekunden lang gedrückt werden, leuchten beide Leuchtanzeigen grün und die Audiofunktion der beiden Geräte wird kombiniert.

Headset-Töne

Reichweitenwarnung

Wenn Sie beim Telefonieren den Empfangsbereich verlassen, hören Sie drei tiefe Töne. Sobald Sie wieder in Reichweite sind, ertönt ein mittelhoher Ton.

Wird der Empfangsbereich dauerhaft verlassen, werden alle laufenden Gespräche unterbrochen. Sobald Sie sich wieder innerhalb der Reichweite befinden, wird die Verbindung wieder hergestellt. Sollten Sie sich länger als 5 Minuten außerhalb der Reichweite aufhalten, wird das Gespräch automatisch beendet.

Wenn Sie nicht telefonieren, dabei den Empfangsbereich verlassen und die Gesprächstaste drücken, hören Sie einen einzelnen Ton sowie drei tiefe Töne, die anzeigen, dass keine Verbindung hergestellt werden konnte.

Warnung bei niedrigem Akkustand

Ein sich alle 15 Sekunden wiederholender tiefer Ton während eines Telefonats weist auf einen niedrigen Akkustand hin. Laden Sie das Headset umgehend auf.

Wenn das Telefon nicht verwendet wird, signalisieren drei tiefe Töne nach Drücken der Gesprächstaste einen niedrigen Akkustand. Laden Sie das Headset umgehend auf.

Warnung bei Stummschaltung

Ist die Stummschaltung aktiv, hören Sie drei hohe Töne. Solange die Stummschaltung aktiv ist, werden diese Töne alle 15 Sekunden.

Wird die Stummschaltung deaktiviert, hören Sie drei tiefe Töne.

Headset-Leuchtanzeige

Headset-Status	Headset-Leuchtanzeige
Laden des Headsets	Aus
Headset vollständig aufgeladen	Aus
Headset in Betrieb	Blinkt grün
Anmelden	Leuchtet grün auf

Betriebsleuchtanzeige des Headsets ein-/ausschalten

Wenn Sie gerade nicht telefonieren, können Sie die Betriebsleuchtanzeige des Headsets ein- bzw. ausschalten, indem Sie die Taste zum Verringern der Lautstärke am Headset drei Sekunden lang drücken.

Funktionen der Gesprächstaste am Headset

Art des Tastendrucks	Funktion
Art des Tastendrucks	Gespräche tätigen, annehmen oder beenden
Kurzer Tastendruck auf Taste zum Erhöhen der Lautstärke	Lautstärke erhöhen
Kurzer Tastendruck auf Taste zum Verringern der Lautstärke	Lautstärke verringern
Während des Bestehens einer Verbindung langer Tastendruck auf Taste zum Erhöhen der Lautstärke (mindestens 1,5 Sekunden lang)	Zwischen Festnetztelefon- und Computer-Audio umschalten
Während des Bestehens einer Verbindung langer Tastendruck auf Taste zum Verringern der Lautstärke (mindestens 1,5 Sekunden lang)	Headset stummschalten bzw. Stummschaltung aufheben
Während keine Verbindung besteht, langer Tastendruck auf Taste zum Erhöhen der Lautstärke (mindestens 1,5 Sekunden lang)	Schalten das Headset in den Anmeldemodus
Während keine Verbindung besteht, langer Tastendruck auf Taste zum Verringern der Lautstärke (mindestens 1,5 Sekunden lang)	Betriebsleuchtanzeige des Headsets ein-/ausschalten

8 PerSono Suite-Software

Es wird dringend empfohlen, die PerSono Suite-Software zu installieren. Das Savi Office-System funktioniert auch ohne diese Software, allerdings wird die Systemleistung dadurch eingeschränkt.

Die PerSono Suite-Software bietet folgende Funktionen:

- Annehmen/Beenden von Anrufen über den PC mithilfe des Headsets (erfordert ein unterstütztes Softphone)
- Stummschalten/Kombinieren der Audiofunktion zwischen Headset/Festnetztelefon/PC über einen interaktiven Klangeinstellungsbildschirm.
- Anpassen des Headsets sowie der Einstellungen der Basisstation
- Automatisches Verwalten Ihrer PC-Multimedia-Inhalte, damit Sie keinen Anruf mehr verpassen
- Schneller Zugriff auf Links zum Produkt-Support und Informationen über Software- und Firmware-Aktualisierungen

Klangeinstellung

Wenn die PerSono Suite Software ausgeführt wird, erscheint ein entsprechendes Headset-Symbol in der Taskleiste. Doppelklicken Sie auf das Headset-Symbol, um die PerSono Suite Software aufzurufen. Im linken Bereich der Anzeige finden Sie eine Menüauswahl, in der die Option zur Klangeinstellung hervorgehoben ist. In der Mitte befindet sich eine interaktive Anzeige, mit deren Hilfe Sie die Audiokanäle von Headset/Festnetztelefon/PC stummschalten bzw. kombinieren können.

Audio-Verbindungen können nicht über den interaktiven Klangeinstellungsbildschirm hergestellt oder beendet werden. Dies ist nur über die Gesprächstaste am Headsets oder über die Sprechstasten an der Basisstation möglich.

Symbole und Pfeile

Symbole

- Grau = Gerät in Bereitschaft
- Grün = Gerät in Benutzung
- Headset leuchtet rot auf = Headset-Übertragung stummgeschaltet
- Rot blinkender PC = PC in Haltefunktion (alle Audiokanäle zum und vom PC sind stummgeschaltet)
- Rot blinkendes Festnetztelefon = Festnetztelefon in Haltefunktion (alle Audiokanäle zum und vom Festnetztelefon sind stummgeschaltet)

Pfeile

- Grau = Audiokanal in Bereitschaft
- Grün = Audiokanal in Benutzung
- Rot = Audiokanal stummgeschaltet

Erklärungen zu interaktiven Funktionen

Die Symbole für Headset, PC und Festnetztelefon können alle angeklickt werden.

- Wenn Sie auf ein grünes Headset-Symbol klicken, wird dieses rot und die Headset-Übertragung wird stummgeschaltet. Wenn Sie auf das rote Headset-Symbol klicken, wird es wieder grün und die Stummschaltung wird wieder aufgehoben.

- Wenn Sie auf ein grünes PC- oder Festnetztelefon-Symbol klicken, wird dieses rot und beginnt zu blinken. Damit wird angezeigt, dass das Gerät auf Halten geschaltet wurde. Wenn Sie auf ein rot blinkendes PC- oder Festnetztelefon-Symbol klicken, wird dieses wieder grün. Damit wird angezeigt, dass das Gerät wieder aktiv ist.

Beispiele

Alle Geräte in Bereitschaft

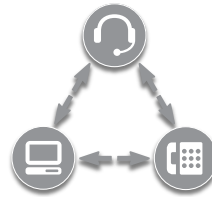

Aktiver Anruf über Festnetztelefon, PC in Bereitschaft

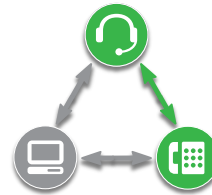

Aktiver Anruf über PC, Festnetztelefon in Haltefunktion



Alle Geräte kombiniert



Alle Geräte kombiniert, Headset stummgeschaltet



Wenn Sie über einen unterstützten Medienplayer an Ihrem PC Multimedia-Inhalte nutzen und aktuell keine aktiven Anrufe oder Anrufe in Haltefunktion anliegen, wird das PC-Symbol durch eine Musiknote ersetzt.

Multimedia aktiv, Festnetztelefon in Bereitschaft



Falls Sie Ihre PerSono Suite-Software so konfiguriert haben, dass Multimedia-Inhalte bei einem Anruf automatisch verwaltet werden, wird die Musiknote aus- und nach Beendigung des Anrufs wieder eingeblendet.

Möchten Sie Ihre PC-Multimedia-Inhalte mit aktiven Festnetztelefonaten kombinieren, führen Sie folgende Schritte aus:

1 Beginnen Sie das aktive Festnetztelefonat.



2 Stellen Sie die PC-Audio-Verbindung her und setzen Sie das aktive Festnetztelefonat in den Haltestatus, indem Sie die PC-Sprechtaste an der Basisstation betätigen.

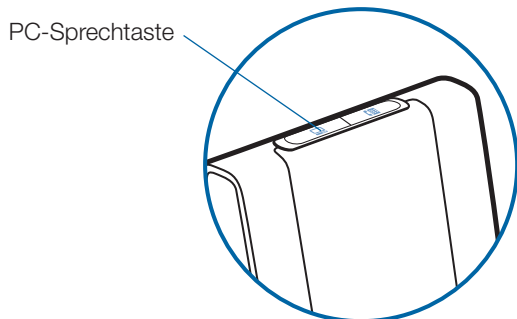

3 Starten Sie den Media-Player des PCs und beginnen Sie mit der Wiedergabe.

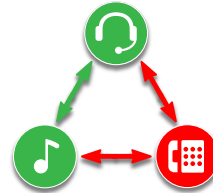

4 Klicken Sie auf das rote Symbol des Festnetztelefons, um den Haltestatus zu deaktivieren. Der Multimedia-Inhalt wird nun mit der Audioausgabe des Festnetztelefons kombiniert.

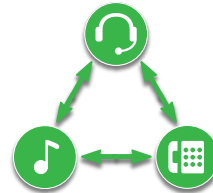

Lebensdauer der Akkus

Links unten in der Anzeige (dies gilt für alle Software-Anzeigen) wird eines der folgenden Symbole angezeigt, die den ungefähren Ladestand des Headset-Akkus angeben.

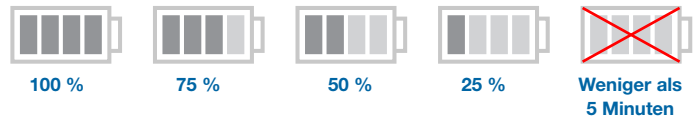

Angemeldetes Haupt-Headset

Das Symbol eines einzelnen Headsets neben dem Akkusymbol zeigt das derzeit an der Basisstation angemeldete Haupt-Headset. Es können weitere Headsets für Telefonkonferenzen hinzugefügt werden. Weitere Informationen erhalten Sie auf Seite 15 im Kapitel **Konferenzen mit bis zu drei zusätzlichen Headsets.**



Softphone-Unterstützung

Eine Liste der von der PerSono Suite-Software unterstützten Softphones finden Sie im Internet unter www.plantronics.com/SoftphoneCompatibility. Die PerSono Suite-Software unterstützt alle in dieser Liste aufgeführten Softphones. Außer bei Skype™ muss der Benutzer keine zusätzlichen Schritte ausführen.

Um die Unterstützung von Skype durch die PerSono Suite Software zu ermöglichen, führen Sie die folgenden Schritte aus:

- 1 Vergewissern Sie sich, dass die PerSono Suite Software auf Ihrem Computer ausgeführt wird. Dies wird durch ein Headset-Symbol im unteren rechten Bereich der Taskleiste angezeigt.



- 2 Wenn Skype auf Ihrem Computer ausgeführt wird, werden Sie von Skype mit der Meldung „PerSonoSuite.exe wants to use Skype“ darüber informiert, dass PerSonoSuite.exe versucht, auf Skype zuzugreifen. Öffnen Sie die Registerkarte „new event“ (neues Ereignis) oben rechts im Skype-Fenster und klicken Sie auf die rote Flagge. Anschließend müssen Sie auf den Link „PerSonoSuite.exe“ klicken, um zum Bildschirm „Manage API Access Control“ (API-Zugangskontrolle verwalten) zu gelangen.

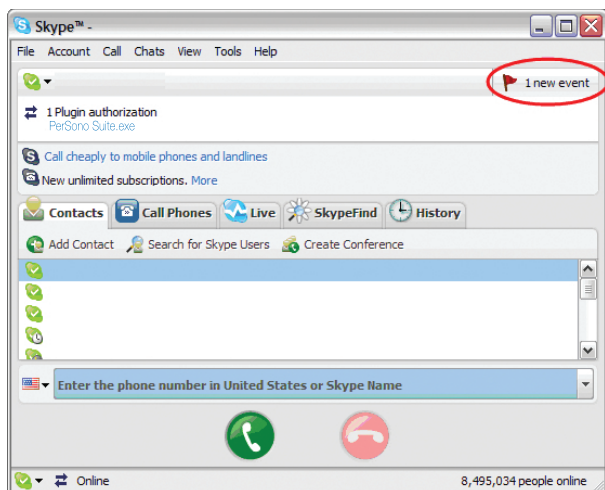

- 3 Der Bildschirm „Manage API Access Control“ (API-Zugangskontrolle verwalten) wird geöffnet. Es wird angezeigt: „Another program is trying to access Skype“ (Ein anderes Programm versucht, auf Skype zuzugreifen). Der Programmname wird als „PerSonoSuite.exe“ angezeigt, der Veröffentlicher als „Plantronics, Inc.“. Sie müssen hier „Allow this program to use Skype“ (Diesem Programm den Zugriff auf Skype erlauben) auswählen und auf „OK“ klicken.

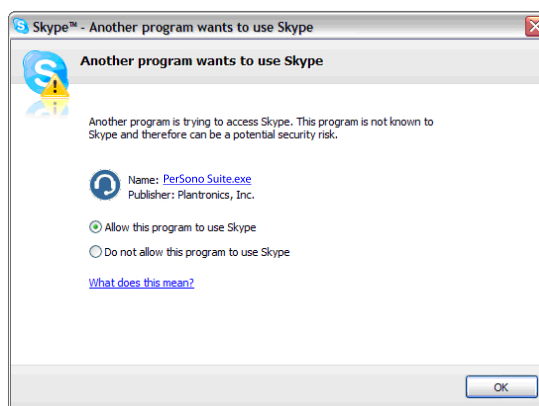

- 4 Um zu bestätigen, dass die PerSono Suite Software jetzt Skype unterstützt, öffnen Sie die Registerkarte „PC Panel“ (Bildschirm zur PC-Steuerung) in der PerSono Suite Software. Überprüfen Sie, ob Skype unter „Softphones“ aufgeführt ist.

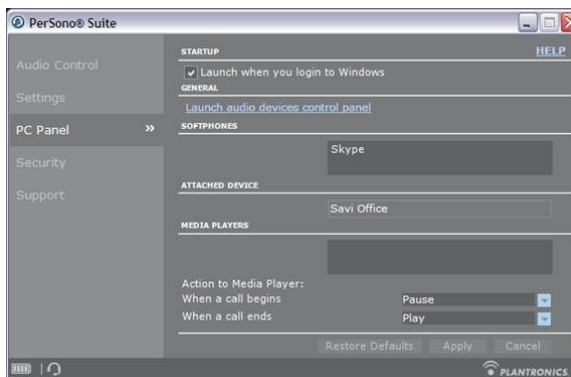

Einstellungsanzeige für Headset und Basisstation

Über die Einstellungsanzeige können Sie die Basisstation und das Headset individuell anpassen. Das Savi Office-System wird mit voreingestellten Standardeinstellungen ausgeliefert. Diese können wie unten beschrieben geändert werden.

HINWEIS Einige Einstellungen können ausgegraut sein. Die PerSono Suite Software graut automatisch Einstellungen aus, die für ein bestimmtes Plantronics-Gerät nicht zutreffen.

Einstellungen – Headset

	Produktmerkmal	Einstellungen	Standard
	Stummschalteton	Standard/tief/aus	Standard
	Klingelton – Festnetztelefon	Klang 1/Klang 2/Klang 3	Klang 1
	Klingeltonlautstärke – Festnetztelefon	Standard/tief/aus	Standard
	Klingelton – PC	Klang 1/Klang 2/Klang 3	Klang 2
	Klingeltonlautstärke – PC	Standard/tief/aus	Standard
	Systemtöne	Standard/tief/aus	Standard
	Zweiter eingehender Anruf	Kontinuierlich klingeln/einmal klingeln/ Ignorieren	Kontinuierlich klingeln

Einstellungen – Basisstation

	Funktionen	Einstellungen	Standard
Allgemein	Automatische Anrufannahme	Ein/Aus	Aus
	Standardverbindung	Festnetztelefon/PC	Festnetztelefon
	Over-the-Air-Anmeldung	Ein/Aus	Eingeschaltet
	Reichweite	Hoch/Mittel/Gering	Hoch
	Klingeln auf Headset und PC	Ein/Aus	Ein
Audio	Schutz vor Geräuschspitzen	Ein/Aus	Aus
	Audiobegrenzung	80 dB/85 dB/Aus	Aus
	G616	Ein/Aus	Aus
	Audio-Bandbreite – Festnetztelefon	Wideband/Schmalband	Schmalband
	Audio-Bandbreite – PC	Wideband/Schmalband	Schmalband
	Tonregler – Festnetztelefon	7 Einstellungen für Tiefen/Höhen	Mittlere Einstellung
	Tonregler – PC	7 Einstellungen für Tiefen/Höhen	Mittlere Einstellung

Hilfe zu Einstellungen der Basisstation

Standardeinstellungen

Automatische Anrufannahme	<p>Die automatische Anrufannahme erspart dem Benutzer eine Tastenbetätigung, um die Funkverbindung zwischen Headset und Basisstation herzustellen.</p> <p>Ist die automatische Anrufannahme auf AUS gestellt, müssen Sie die Gesprächstaste am Headset oder die Sprechstasten für PC bzw. Festnetztelefon an der Basisstation drücken, um eingehende Anrufe entgegenzunehmen.*</p> <p>Ist die automatische Anrufannahme auf EIN gestellt, wird ein eingehender Anruf entgegengenommen, wenn das Headset von der Ladehalterung genommen wird.*</p>	Aus
Standardleitung	<p>Die Standardleitung legt fest, welche ausgehende Leitung (Festnetztelefon oder PC) vom Benutzer verwendet wird, wenn die Gesprächstaste am Headset gedrückt wird.</p> <p>Ist die Standardleitung auf Festnetztelefon eingestellt und Sie drücken für einen Anruf die Gesprächstaste am Headset, wird das Festnetztelefon aktiviert. Sie müssen dann die gewünschte Nummer über das Festnetztelefon wählen.*</p> <p>Ist die Standardleitung auf PC eingestellt und Sie drücken für einen Anruf die Gesprächstaste am Headset, wird eine Audio-Verbindung zwischen Ihrem PC und dem Headset hergestellt. Sie können dann den ausgehenden Anruf über Ihre Softphone-Anwendung tätigen oder Musik über Ihren Media-Player hören.</p>	Festnetztelefon
Over-the-Air-Anmeldung	<p>Die Funktion „Over-the-Air-Anmeldung“ ermöglicht, ein Headset an der Basisstation anzumelden, ohne das Headset in die Ladehalterung einzusetzen. Dies wird zum Beispiel bei Konferenzen mit verschiedenen Modellen von Plantronics Savi-Headsets erforderlich.</p> <p>Ist die Funktion Over-the-Air-Anmeldung auf EIN eingestellt, können Sie das Headset an der Basisstation anmelden, ohne dass sich das Headset in der Ladehalterung befinden muss.</p> <p>Ist die Funktion Over-the-Air-Anmeldung auf AUS eingestellt, können Sie das Headset nur dann an der Basisstation anmelden, wenn sich das Headset in der Ladehalterung befindet.</p> <p>Informationen darüber, wie ein Haupt-Headset an der Basisstation angemeldet wird, erhalten Sie im Abschnitt Anmelden eines Haupt-Headsets auf Seite 15.</p> <p>Informationen darüber, wie ein Gäste-Headset für eine Telefonkonferenz vorübergehend an der Basisstation angemeldet wird, erhalten Sie im Abschnitt Konferenzen mit bis zu drei zusätzlichen Headsets auf Seite 15.</p>	Eingeschaltet
Reichweite**	<p>Die Reichweite kann minimiert werden, um durch PC und Telefon ausgelöste Störgeräusche zu vermeiden, die Anzahl möglicher Telefonate zu erhöhen oder um die Reichweite der Benutzer einzuschränken.</p> <p>Ist die Reichweite auf HOCH eingestellt, ist der Empfangsbereich bis zu 107 m groß.</p> <p>Ist die Reichweite auf MITTEL eingestellt, ist der Empfangsbereich bis zu 45 m groß.</p> <p>Ist die Reichweite auf GERING eingestellt, ist der Empfangsbereich bis zu 15 m groß.</p>	Hoch
Audio-Bandbreite**	<p>Das System unterstützt sowohl Schmal- als auch Breitband-Audio von Festnetztelefon und PC.</p> <p>Breitband-Audio ermöglicht eine bessere Sprachqualität und eine naturgetreue Tonwiedergabe. Breitband-Audio benötigt jedoch mehr Strom und hat strenge Zugangskriterien, was wiederum die Gesamtanzahl der auf einem kleinen Raum zum Einsatz kommenden Systeme reduziert.</p> <p>Das Festnetztelefon muss Breitband-Audio unterstützen, wenn Sie die Option „Breitband“ für Ihr Gerät nutzen möchten. Breitband-Audio wird von allen PCs unterstützt.</p> <p>Wenn Sie zwischen Schal- und Breitband-Audio wechseln, müssen Sie die Audio-Verbindung wiederherstellen, damit die Änderungen wirksam werden.</p>	Festnetztelefon mit Schmalband und PC

*Setzt die Verwendung eines Telefonhörer-Lifters oder eines EHS-Kabels in Zusammenhang mit einem Festnetztelefon und/oder die Verwendung eines Softphones, das von der PerSono Suite-Software unterstützt wird, voraus.

** Wenn eine Verbindung von der Basisstation eingeleitet wird, leuchtet die Sprechstaste gelb, bis eine Verbindung hergestellt ist. Dieser Vorgang kann mehrere Sekunden dauern, insbesondere bei Breitband-Audio und/oder in Umgebungen mit mittlerer bis starker Bebauung. Wenn die Sprechstaste bei gelb leuchtender Anzeige gedrückt wird, wird die Suche nach einer Audio-Verbindung abgebrochen.

Hilfe bei der Einstellung der Basisstation

Standardeinstellungen

Akustische Schockreaktionen	Die Begrenzung von akustischen Schockreaktionen bietet verbesserten Gehörschutz gegen plötzliche laute Geräusche. Wenn die Begrenzung von akustischen Schockreaktionen aktiviert ist, werden plötzliche laute Geräusche vom System erkannt und schnell auf eine angenehme Lautstärke verringert. Wenn die Begrenzung von akustischen Schockreaktionen deaktiviert ist, wird die maximale Lautstärke vom Headset auf 118 dBA begrenzt, um Ihr Gehör zu schützen.	Aus
Audiobegrenzung	Audiobegrenzung bietet verbesserten Gehörschutz bezüglich der täglichen Lärmbelastung. Wenn die Audiobegrenzung aktiviert ist, wird die Lautstärke vom System überwacht und auf 80 dBA bzw. 85 dBA begrenzt (je nach Auswahl). Diese Werte entsprechen den aktuellen bzw. zu erwartenden EU-Richtlinien. Wenn die Audiobegrenzung deaktiviert ist, wird die maximale Lautstärke vom Headset auf 118 dBA begrenzt, um Ihr Gehör zu schützen. *Die Funktion zur Lärmüberwachung basiert auf akustischer Rückkopplung zwischen dem Headset und dem Ohr. Bitte befolgen Sie die Anweisungen zur empfohlenen Trageposition auf Seite 8.	Aus
G616	Die akustische Begrenzung G616 bietet zusätzlichen Gehörschutz gegen Geräuschspitzen. Wenn die akustische Begrenzung G616 aktiviert ist, bietet das System zusätzlichen Gehörschutz gegen Geräuschspitzen. Die Lautstärke wird entsprechend der Richtlinie G616:2006 des Australian Communications Industry Forum (ACIF, Forum der australischen Telekommunikationsbranche) auf 102 dBA begrenzt. Wenn die akustische Begrenzung G616 deaktiviert ist, wird die maximale Lautstärke vom Headset auf 118 dBA begrenzt, um Ihr Gehör zu schützen.	Aus
Tonregler	Das System ermöglicht Ihnen, Festnetztelefon- und PC-Töne unabhängig voneinander so anzupassen, dass Sie ein Optimum an Höhen und Tiefen für jedes Gerät einstellen können.	Mittlere Einstellung für Festnetztelefon und PC
Klingeln auf Headset und PC	Diese Funktion bietet Ihnen die Möglichkeit, den PC-Klingelton sowohl über das Headset als auch über den PC-Lautsprecher wiederzugeben. Wenn diese Funktion deaktiviert ist, wird der PC-Klingelton entweder über das Headset oder über den PC-Lautsprecher wiedergegeben, abhängig von den Audio-Einstellungen des PCs. Wenn diese Funktion aktiviert ist, wird der PC-Klingelton sowohl über das Headset als auch über den PC-Lautsprecher wiedergegeben.	Ein

Bildschirm zur PC-Steuerung

- Wählen Sie aus, ob die PerSono Suite-Software beim Start von Windows gestartet werden soll.
- Verschaffen Sie sich einen Überblick über alle unterstützten Softphones für Ihren PC.
- Erfahren Sie, welches Gerät von Plantronics an Ihren PC angeschlossen ist und ohne die PerSono Suite-Software funktioniert.
- Legen Sie fest, wie die PerSono Suite-Software Multimedia-Inhalte bei Eingang oder Ende eines Anrufs handhaben soll.

Erweiterte Einstellungen

Microsoft Office Communicator Wählton aktiviert

Wenn diese Funktion aktiviert wird, wenn eine Audio-Verbindung zum PC hergestellt ist, geht Microsoft Office Communicator davon aus, dass der Benutzer einen VoIP-Anruf tätigen möchte, und ein Wählton erklingt.

Wenn diese Funktion deaktiviert wird, wenn eine Audio-Verbindung zum PC hergestellt ist, erklingt kein Wählton.

„Microsoft Office Communicator Dial-tone Enabled“ (Microsoft Office Communicator Wählton aktiviert) kann aktiviert oder deaktiviert werden.

Microsoft Office Communicator-zertifiziertes Produkt

Standardeinstellung = aktiviert

Standardprodukt: Standardeinstellung = deaktiviert

Auto Sensing aktiviert

Audio Sensing ist eine von schnurlosen Geräten von Plantronics unterstützte Funktion, die das Audiosignal am USB-Anschluss erkennt und automatisch eine Audioverbindung zum PC zwischen der Basis und dem schnurlosen Headset herstellt, ohne dass der Benutzer die PC-Sprechtaste drücken muss. Falls die Funktion „Microsoft Office Communicator Dial-tone Enabled“ (Microsoft Office Communicator Wählton aktiviert) aktiviert ist, ertönt bei jedem Betätigen der PC-Sprechtaste der Wählton von Microsoft Office Communicator. Es kann jedoch sein, dass der Benutzer die PC-Sprechtaste gedrückt hat, um z. B. Musik zu hören, und den Wählton nicht hören möchte. In diesem Fall, wenn der Benutzer die Funktion Audio Sensing Enabled (Auto Sensing aktiviert) aktiviert hat, wird automatische eine Audioverbindung hergestellt, wenn am USB-Anschluss eine Audioquelle entdeckt wird, damit der Benutzer nicht jedes Mal die PC-Sprechtaste drücken muss.

Audio Sensing Enabled (Auto Sensing aktiviert) kann aktiviert oder deaktiviert werden.

Microsoft Office Communicator-zertifiziertes Produkt:
Standardeinstellung = aktiviert

Standardprodukt: Standardeinstellung = deaktiviert

Sicherheitsanzeige

Mithilfe der PerSono Suite Software können die Einstellungen der Basisstation gesperrt werden, um zu verhindern, dass andere Benutzer diese ändern. Dazu muss ein Systemkennwort erstellt werden. So erstellen Sie ein Kennwort zum Sperren/Entsperren der Einstellungen der Basisstation:

1 Erstellen und bestätigen Sie Ihr neues Kennwort in der Sicherheitsanzeige. Klicken Sie auf „OK.“

Eine neue Anzeige zur Sicherheit wird angezeigt.

2 Geben Sie Ihr Kennwort erneut ein.

3 Klicken Sie auf „OK“.

Die Seite mit den Basisstationseinstellungen wird aufgerufen.

4 Wählen Sie die Einstellungen aus dem Menü aus und sperren/entsperren Sie je nach Bedarf die entsprechenden Funktionen.

5 Klicken Sie auf die Schaltfläche zum Bestätigen, um die Einstellungen zu speichern.

Sobald Sie Ihr Kennwort erstellt haben, können Sie es folgendermaßen ändern:

1 Klicken Sie in der Sicherheitsanzeige auf den Pfeil rechts von „Kennwort ändern“.

Die Sicherheitsanzeige wird vergrößert.

2 Geben Sie Ihr aktuelles Kennwort ein, geben Sie Ihr neues Kennwort ein und geben Sie dann das neue Kennwort erneut ein.

3 Klicken Sie auf die Schaltfläche zum Bestätigen, um das Kennwort zu ändern.

WICHTIG Sollten Sie Ihr Kennwort vergessen, müssen Sie sich mit dem technischen Kundendienst von Plantronics in Verbindung setzen, um ein Hauptkennwort zu erhalten.

1 Geben Sie das Hauptkennwort in der Sicherheitsanzeige ein. Klicken Sie auf „OK“. Die Sicherheitsanzeige wird vergrößert.

2. Geben Sie das Hauptkennwort erneut ein, geben Sie Ihr neues Kennwort ein und geben Sie dann das neue Kennwort erneut ein.

3 Klicken Sie auf die Schaltfläche zum Bestätigen, um das Kennwort zu ändern.

HINWEIS Sie können mit dem Hauptkennwort nicht auf die Seite mit den Basisstationseinstellungen zugreifen. Sie müssen zunächst Ihr Kennwort ändern und anschließend das neue Kennwort eingeben, um auf die Seite mit den Basisstationseinstellungen zugreifen zu können.

Support-Anzeige

Über die Support-Anzeige erhalten Sie Online-Zugriff auf dieses Benutzerhandbuch, häufig gestellte Fragen (FAQs), Kontaktinformationen von Plantronics sowie Informationen über Software-Aktualisierungen. Die aktuelle Version von Software und Firmware werden hier ebenfalls angegeben.

Updates

Die Software und Firmware für das Plantronics-Gerät können per Fernzugriff aktualisiert werden, wenn Updates verfügbar sind. Sie können die Frequenz festlegen, wie oft das System überprüft, ob Updates vorhanden sind. Sie können alle verfügbaren Updates anzeigen und dann einzeln festlegen, welche Updates heruntergeladen und installiert werden sollen.

Die Versionsnummer der auf Ihrem System ausgeführten PerSono Suite-Software und Headset/Basisstation-Firmware wird in den Feldern VERSIONEN angezeigt.

Benachrichtigung, wenn Updates verfügbar sind: Wenn Sie dieses Kontrollkästchen aktivieren, überprüft das System in regelmäßigen Abständen, ob Updates für Software und Firmware vorhanden sind.

Mit diesem Parameter können Sie auch die Frequenz festlegen, wie oft das System überprüft, ob Updates vorhanden sind, z. B. alle 3 Monate, monatlich oder wöchentlich.

Wenn Sie diesen Parameter deaktivieren, erfolgt keine automatische Prüfung, ob Updates für Software/Firmware vorhanden sind.

Auf Updates überprüfen: Sie können jederzeit prüfen, ob Updates für Software/Firmware vorhanden sind, indem Sie auf die Schaltfläche "Auf Updates überprüfen" klicken.

Verfügbare Updates: Nach jeder automatischen oder manuellen Prüfung werden in diesem Feld alle verfügbaren Updates für Software und Firmware angezeigt.

Installieren: Beachten Sie, dass die verfügbaren Updates, die in der Liste angezeigt werden, nicht automatisch heruntergeladen und installiert werden. Zum Herunterladen und Installieren von Updates müssen Sie mindestens ein Element in der Liste "Verfügbare Updates" auswählen und dann auf die Schaltfläche Installieren klicken.

9 Fehlerbehebung und allgemeine Fragen

Ich kann keinen Wählton im Headset hören.

Vergewissern Sie sich, dass das Headset aufgeladen ist.

Vergewissern Sie sich, dass das Headset an der Basisstation angemeldet ist. Siehe [Anmelden eines Haupt-Headsets](#) auf Seite 15.

Drücken Sie die Gesprächstaste an Ihrem Headset.

Vergewissern Sie sich, dass der Telefonhörer-Lifter den Telefonhörer hoch genug anhebt, um die Hörgabel betätigen zu können. Stellen Sie ihn ggf. höher ein.

Passen Sie den Konfigurationsschalter an der Basisstation so lange an, bis ein Wählton zu hören ist.

Sie können eine Feinabstimmung der Hörlautstärke vornehmen, indem Sie auf die Taste zum Erhöhen der Lautstärke [+] am Headset drücken.

Wenn die Lautstärke immer noch zu niedrig ist, passen Sie den Hauptregler für die Hörlautstärke an der Basisstation entsprechend an.

Wenn die Lautstärke immer noch zu niedrig ist, passen Sie die Hörlautstärke des Festnetztelefons an der Basisstation entsprechend an.

Ich höre statische Geräusche.

Vergewissern Sie sich, dass der Abstand zwischen Basisstation und PC mindestens 30 cm, der zwischen Basisstation und Telefon mindestens 15 cm beträgt. Sollte eine Änderung der Abstände nicht helfen, kann es sein, dass sich das Headset außerhalb des Empfangsbereiches befindet. Treten Sie daher näher an die Basisstation heran.

Wenn ich das Savi Office-System zusammen mit meinem Festnetztelefon benutze, ist der Klang verzerrt.

Verringern Sie die Sprechlautstärke des Festnetztelefons und/oder die Hörlautstärke des Festnetztelefons an der Basisstation. Bei den meisten Telefonen ist Stellung 3 optimal.

Wenn Ihr Festnetztelefon über einen Lautstärkeregler verfügt, verringern Sie die Lautstärke solange, bis die Verzerrung nicht mehr zu hören ist.

Wenn der Klang immer noch verzerrt ist, stellen Sie die Headset-Lautstärkeregelung auf einen niedrigeren Wert ein. Wenn damit keine Verbesserung bewirkt wird, stellen Sie die Hörlautstärke des Festnetztelefons an der Basisstation auf einen niedrigeren Wert ein.

Vergewissern Sie sich, dass der Abstand zwischen Basisstation und PC mindestens 30 cm, der zwischen Basisstation und Telefon mindestens 15 cm beträgt.

Wenn ich mein Festnetztelefon benutze, ist ein Echo zu hören.

Stellen Sie den Konfigurationsschalter ein. Die am häufigsten verwendete Stellung ist „A“ (Standardeinstellung).

Stellen Sie die Hörlautstärke des Festnetztelefons an der Basisstation auf einen niedrigeren Wert ein. Bei den meisten Telefonen ist Stellung 3 optimal.

Wenn die Audiolautstärke in dieser Stellung zu gering ist, stellen Sie die Headset-Lautstärkeregelung auf einen höheren Wert ein.

Stellen Sie die Sprechlautstärke des Festnetztelefons an der Basisstation auf einen niedrigeren Wert ein. Bei den meisten Telefonen ist Stellung 3 optimal.

Wenn Ihre Sprechlautstärke in dieser Stellung für Ihren Gesprächspartner zu niedrig ist, bringen Sie das Headset so an, dass sich das Mikrofon so dicht wie möglich an ihrem Mund befindet.

Meine Gesprächspartner hören im Hintergrund Geräusche.

Vergrößern Sie den Abstand zwischen Basisstation und Telefon.

Die Basisstation wurde an eine Mehrfachsteckdose angeschlossen. Schließen Sie die Basisstation direkt an eine Wandsteckdose an.

Die Sprechzeit ist auch nach vollständiger Aufladung des Akkus deutlich kürzer.

Die Akkus unterliegen dem Memory-Effekt. Informationen zur Garantie erhalten Sie unter www.plantronics.de/support.

Der Telefonhörer-Lifter wurde installiert, der Hörer wird aber nicht abgehoben.

Stellen Sie sicher, dass das Kabel des Telefonhörer-Lifters fest mit der entsprechenden Buchse an der Basisstation verbunden ist.

Ich höre nichts mehr in meinen PC-Lautsprechern.

Windows XP-Betriebssystem:

Öffnen Sie die Registerkarte „Stimme“ unter „Sounds und Audiogeräte“ in der Systemsteuerung Ihres PCs.

- Passen Sie unter „Stimmwiedergabe“ die Standardeinstellungen von Savi Office auf Ihre PC-Lautsprecher an. Klicken Sie auf „OK“, um Ihre Änderung zu bestätigen.

Windows Vista-Betriebssystem:

Öffnen Sie die Registerkarte „Sound“ in der Systemsteuerung Ihres PCs.

- Passen Sie unter „Wiedergabe“ die Standardeinstellungen von „Lautsprecher Savi Office“ auf Ihre PC-Lautsprecher an. Klicken Sie auf „OK“, um Ihre Änderung zu bestätigen.

Keine Audioverbindung zum PC.

Trennen Sie USB- und Stromkabel von der Basisstation. Schließen Sie zuerst das Stromkabel wieder an. Warten Sie, bis die Betriebsanzeige leuchtet, und schließen Sie dann das USB-Kabel wieder an. Beenden Sie und starten Sie die Audio- oder Softphone-Anwendung Ihres PCs dann neu.



Plantronics Inc.

345 Encinal Street

Santa Cruz, CA 95060

USA

www.plantronics.com

Produkt-Support erhalten Sie unter www.plantronics.de/support.

© 2010 Plantronics, Inc. All rights reserved. Plantronics, the logo design, HL10, Persono Suite, Savi, and Sound Innovation are trademarks or registered trademarks of Plantronics, Inc. Windows is a registered trademark of Microsoft Corporation. Nortel is a trademark of Nortel Networks. Skype is a registered trademark of Skype Limited. All other trademarks are property of their respective owners.

Patents US 5,210,791; D539,266; D469,756; Australia 147229; France 651,857-651,865; Germany 40108524.4; GB Regd.Des.No. 2104923; Patents Pending.

82213-24 (01.10)